

DE MONTAGE VAN DE STAANDERS DIENT VOLGENS HET SCHEMA TE WORDEN VERRICHT. HIERBIJ ZIJN DE POSITIES VAN DE DIAGONALEN (VANAF 400 DIEP) EN TRAVERSEN VAN BELANG OM MAXIMALE DRAAGKRACHT EN STABILITEIT TE WAARBORGEN

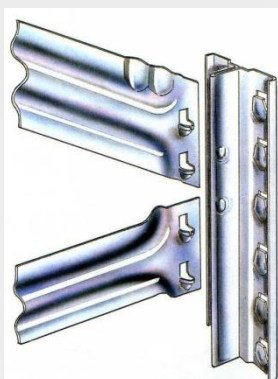

1. Start met het positioneren van de eerste traverse (op 792 mm. voor standers van 1972 en 2500). De bulten van de traverse vallen over de nokken in de stijl.

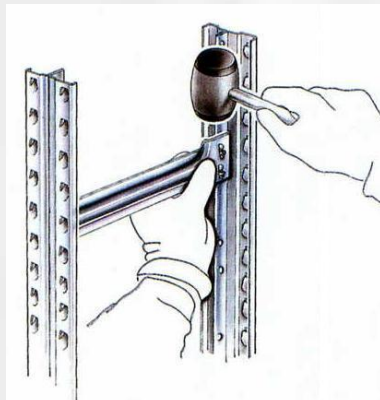

2. Klem de traverse goed in de sponning van de stijl en tik deze met een hamer naar beneden totdat de nokken van de stijl zich bovenin de sleuven bevinden. Monteer daarna de diagonalen en de rest van de traverzen.



3. Plaats de voetplaatjes op de gemonteerde standers. Metalen voetplaatjes dienen door middel van een tang geleid te worden langs de nokken op de stijl, tijdens het vaststikken met een hamer.



4. Haak de ligger in de stander, waarbij de sleuf van de ligger zich aan de bovenzijde bevindt. Let er goed op dat de ligger op 2 posities per zijde inhaakt!

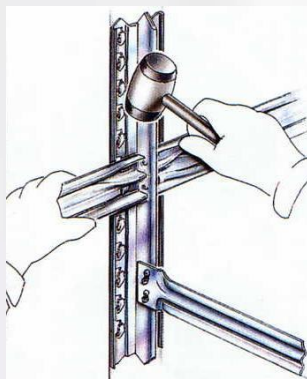

5. Pas als de liggers zijn ingehaakt, tik ze dan vast met een hamer bij voorkeur zo dicht mogelijk bij de stijl.

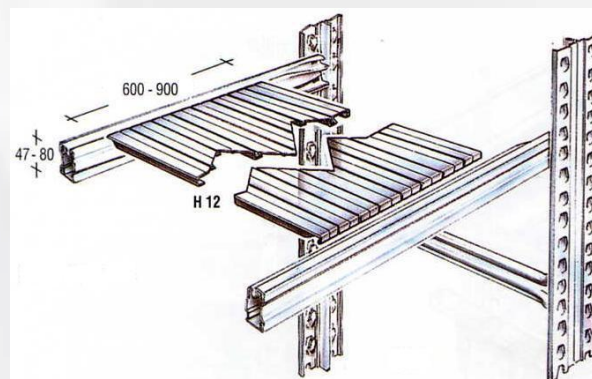

6. Plaats nu de afdekplaten met de omgezette kanten in de uitsparing van de liggers. Druk de afdekplaten vervolgens vast.